

SOMMAIRE

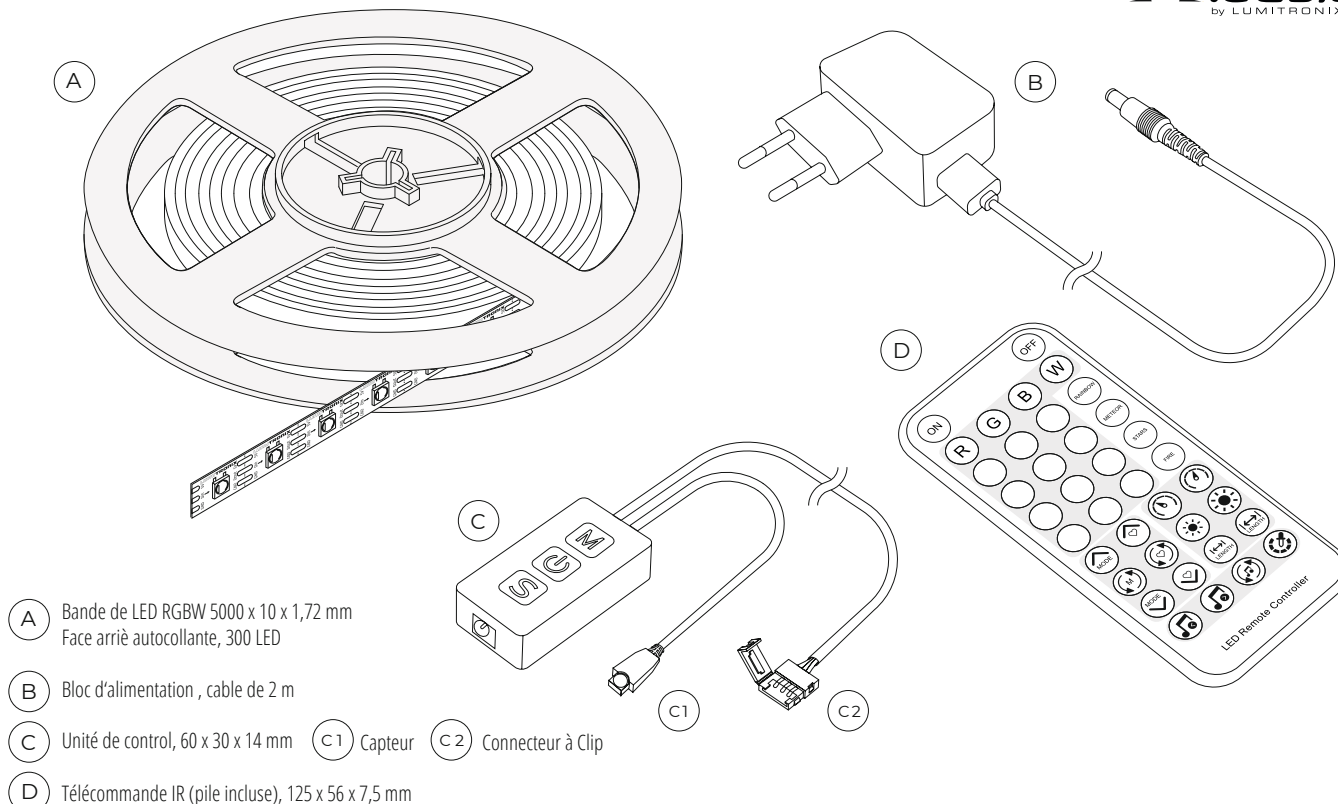

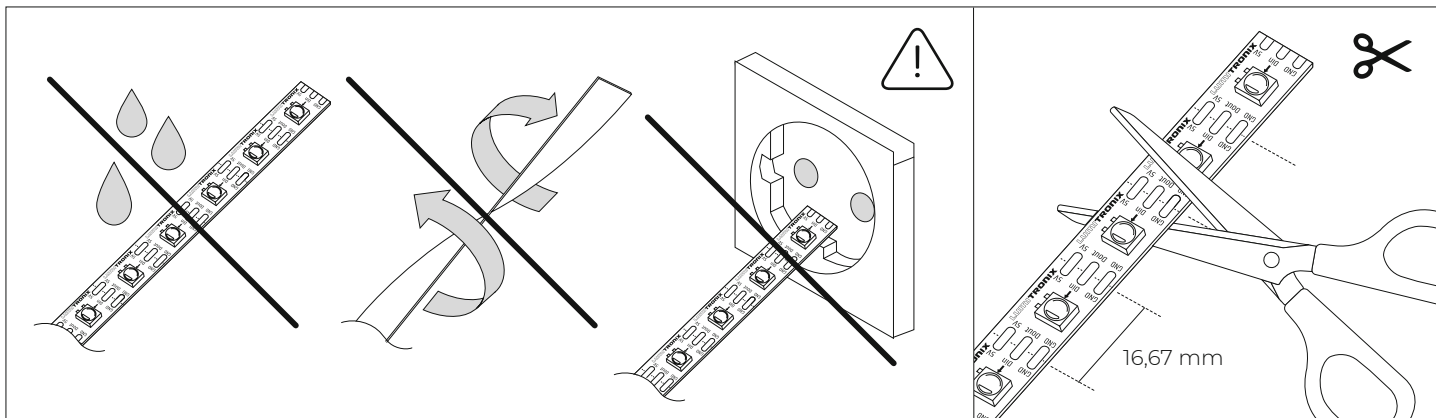

RACCORDEMENT

- 1 Relier le bloc d'alimentation à l'appareil de commande.
- 2 Connecter la bande LED avec le connecteur à clip.
- 3 Brancher le bloc d'alimentation sur le reseau électrique.

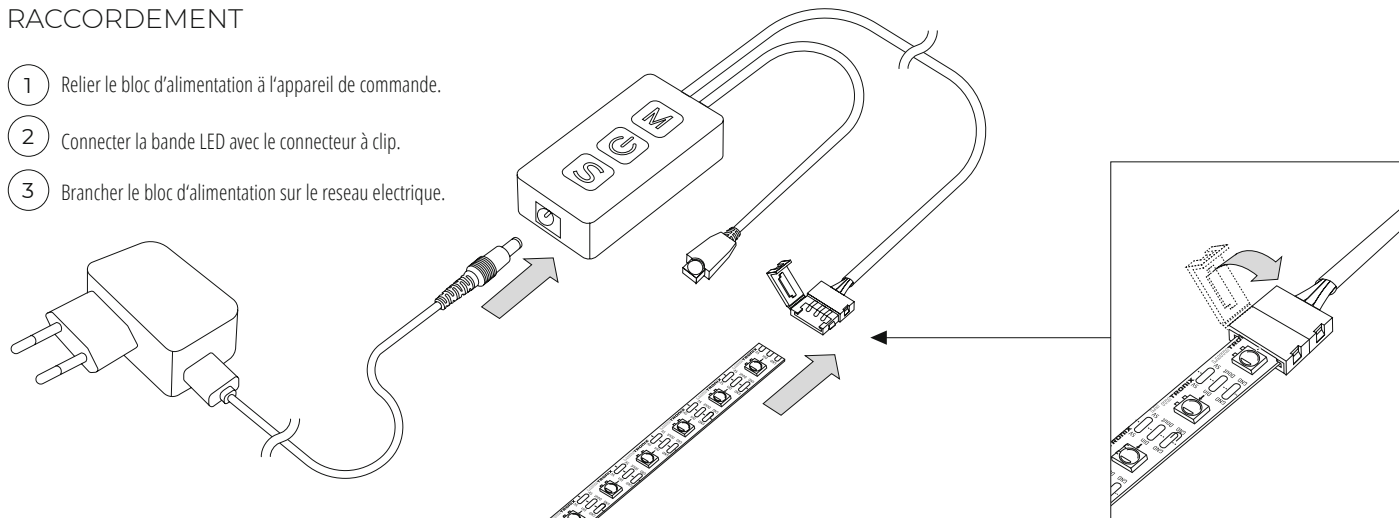

CONTROLEUR / TÉLÉCOMMANDE

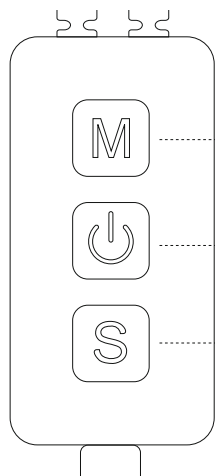

Changer d'effet

Mise en marche / Arrêt

Régler la vitesse

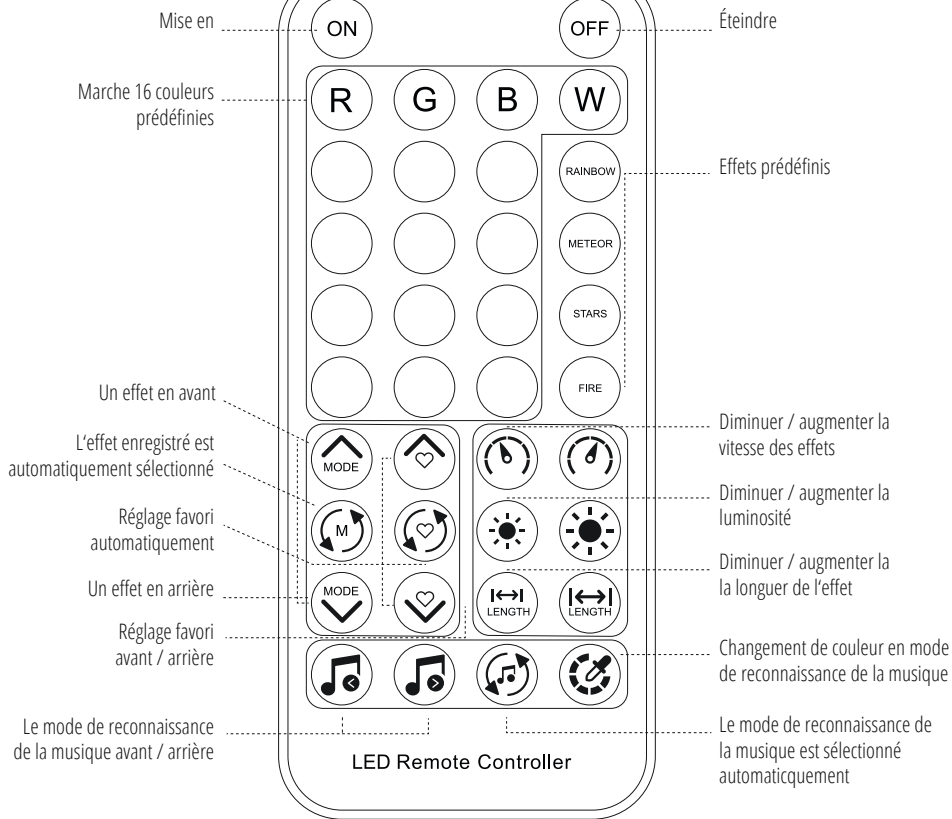

CONSIGNES DE SÉCURITÉ

Les modules LED et tous leurs composants ne doivent pas être soumis à un stress mécanique. Évitez d'exercer une force excessive, par exemple en vissant ou en pliant trop fort. L'installation de la barre (avec l'appareillage) doit être effectuée en tenant compte de toutes les normes électriques et de sécurité applicables.

Veillez à prendre des précautions ESD standard lors de l'installation des modules.

- Les composants sur les bandes LED ne doivent pas être soumis à des contraintes mécaniques.
- Les pistes conductrices sur les platines ne doivent pas être endommagées ou interrompues lors du montage.
- Température de travail : -20° - 60°C.

L'installation doit être effectuée par un électricien agréé, dans le respect de toutes les prescriptions et normes en vigueur.

LUMITRONIX® LED-Technik GmbH
Brunnenstr. 14, 72379 Hechingen



E-Mail: mail@leds.de, Centrale +49 7471 96014 0 , Fax +49 7471 96014 99
Forum: www.ledhilfe.de, Boutique LED : www.leds.de

VAT No. DE 814318271, Tribunal d'instance de Stuttgart, HRB 421019 12.04.05

La transmission et la reproduction de ce document, l'exploitation et la communication de son contenu sont interdites, sauf autorisation expresse. Les contrevenants s'exposent à des dommages et intérêts.

Reserver tous les droits en cas d'enregistrement d'un brevet, d'un modèle d'utilité ou d'un dessin ou modèle.

Sous réserve de modifications techniques.